

DOUBLE FALZSEAMER ダブルフォルツシーマー

新発売!!

15mm仕様

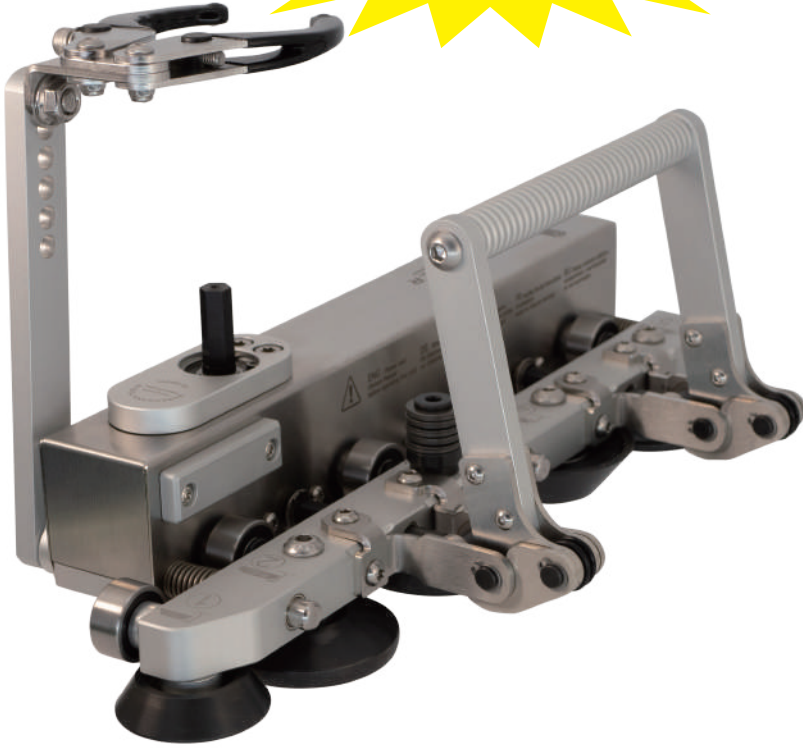

- ① ハゼ高**15mm以上**、上ハゼ**13.5mm以下**であれば一・二番同時に施工可能
- ② ハンドシーマーの**数十倍**のスピードで施工完了
1,000㎡を世界最速の**約70分**
※立平455mm巾材を施工した場合 ※セット時間含まず
- ③ 手ガチャ作業より**圧倒的に美しい仕上がり**
- ④ 4・5番目のローラーを外すと**一番機**として使用可能
- ⑤ 一体型・通し・部分吊子や防水テープがあっても**施工可能**(条件あり)
- ⑥ ドライバドリル**80Nm以上**が必要
(インパクトドライバ使用不可)
※必ずドリルモードにて使用

製品仕様

使用動画



◆加工可能材料

最大厚

ステンレス：0.5 mm

銅、亜鉛メッキ鋼板、アルミ：0.8 mm

カラー鋼板：0.7 mm

◆ハゼ高

15 mm以上 (実寸値)

◆上ハゼ

13.5 mm以下 (実寸値)

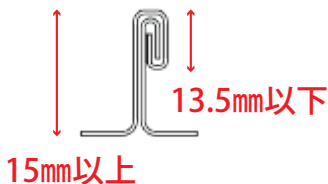

◆最大加工速度

30m / 分 (使用ドライバによる)

◆重量

5.7kg

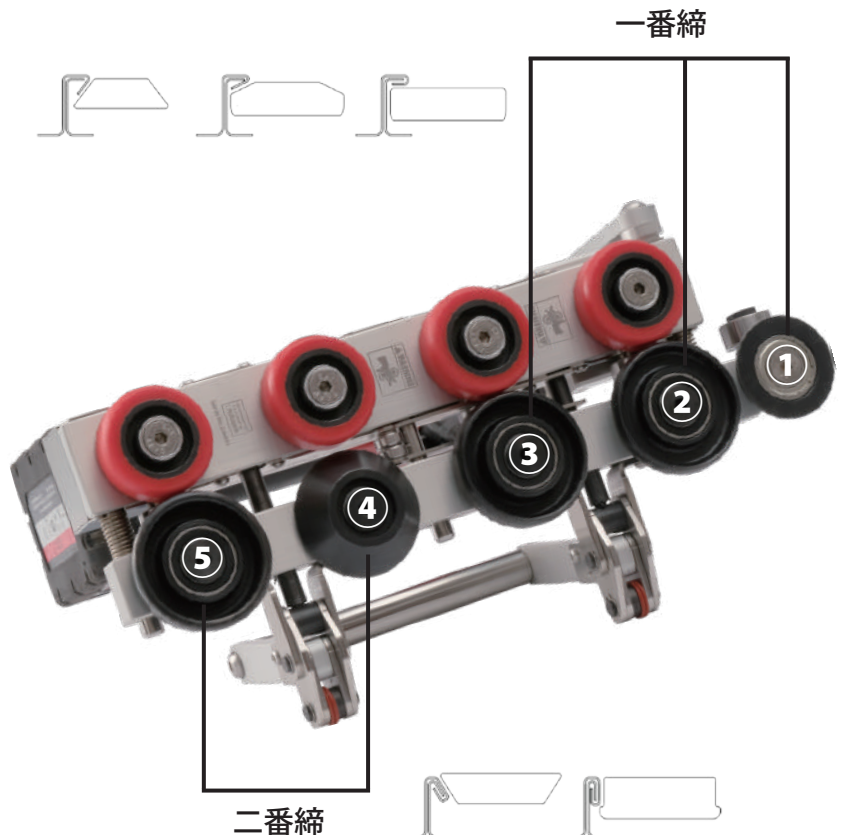



FALZ CUTTER

フォルツカッター



- ① 立平葺替作業に最適
- ② 立平のハゼ切断カッター ※嵌合式は除く
- ③ ドライバドリル110Nm以上が必要
- ④ どこからでも切断可能なパワフル設計

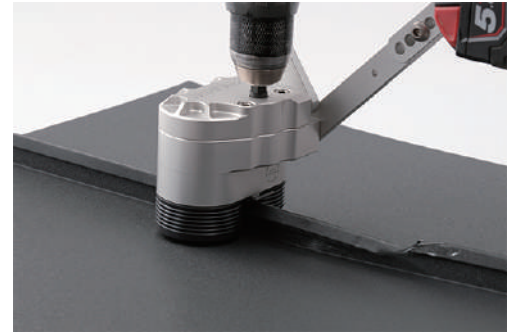

製品仕様

- ◆切断可能材料
最大厚
ステンレス：0.5 mm
銅、亜鉛メッキ鋼板、アルミ：0.8 mm
カラー鋼板：0.7 mm
- ◆最大加工速度
20m / 分 (使用ドライバによる)
- ◆重量
3.1kg

切断可能な最大寸法

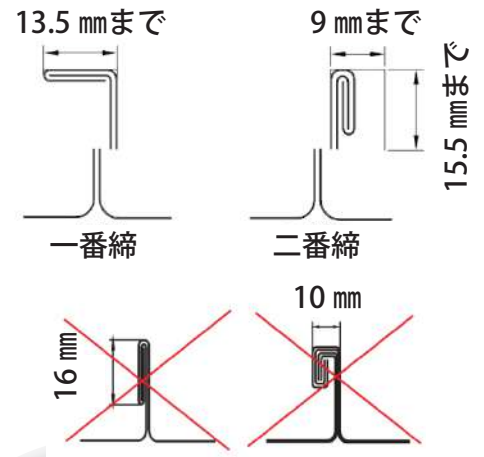

立平1番2番兼用ガチャ

PLASTIC PLIERS

ハゼ高18mm以上



- ① 1番締め、2番締めをこの1台で !!
- ② 先端に樹脂パッドを採用、材料への傷つき防止効果あり
- ③ 小型軽量で屋根へらくらく運搬！

重さ**2.26kg** (他社メーカー平均1機16kg)

さらに**ダブルフォルツシーマーのきっかけ作りに最適**

サイズ：働巾220mm / 高さ49cm

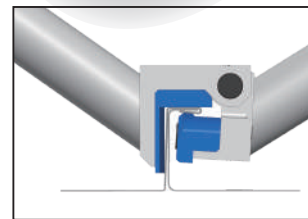

一番締

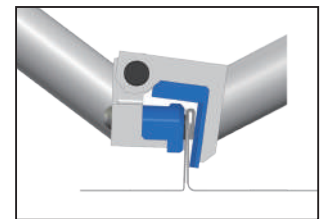

二番締

輸入販売元：有限会社 海王

〒196-0004 東京都昭島市緑町 5-19-10
TEL : 042-545-8589 FAX : 042-545-8580

